

Nb de dents	Largeur de travail	Largeur replié	Poids	référence
20	3M	Fixe	990 Kg	CMN20
26	4M	2,5M	1611Kg	CMN26R
32	5M	2,5M	1757 Kg	CMN32R
38	6M	2,5M	2118 Kg	CMN38R



Déchaumeur polyvalent

Bâti en tube 80x80x8

4 Rangées de dents Herkules 70x12

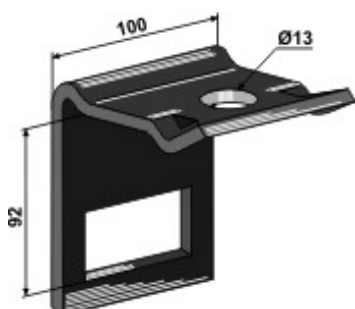

Bride pour tube 80x80

Dents
Herkules
70x12

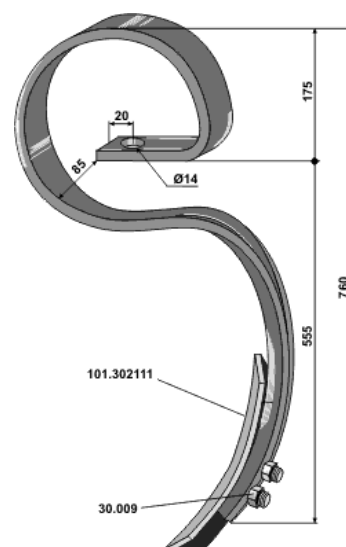

Option

Paire de roue pneumatique ou bandage métallique

Rouleau simple 520 ou double 520 & 420 tubulaire ou fer plat

3 rangées de herse peigne fil Ø14

Pour accéder à la Galerie Photos Cliquer sur les images



Les informations techniques concernant le matériel sont des valeurs indicatives et non contractuelles

SARL GUILBART - 800, Rue Du Haut Bout - 80150 VIRONCHAUX tel : 03 22 23 91 15 — Fax : 03 22 23 91 98